

Rapport annuel 2025

ÉLÉVATION

YYC

YBW

Aéroports de
CALGARY
Airports



Reconnaissance de la terre

Par respect, réciprocité et vérité, nous rendons hommage à nos ancêtres et aux premiers gardiens de cette terre, bien avant que nous n’y soyons.

Nous reconnaissons le territoire du traité n° 7, où vit la Confédération des Pieds-Noirs, composée des Premières Nations **Siksika, Kainai** et **Piikani**, ainsi que des **Tsuut’ina** et des **Îethka Nakas**. **Tsuut’ina** et l’**Îethka Nakoda Wîcastabi**, composée des Premières Nations **Chiniki, Bearspaw** et Goodstoney. En outre, la ville de Calgary est partagée avec le gouvernement Métis **Otipemisiwak**, qui englobe le territoire de Battle River, pour le Calgary Nose Hill Métis **District #5** et le Calgary Elbow Métis **District #6**.

En tant que l’un des principaux centres de connectivité d’Amérique du Nord, YYC accueille une communauté mondiale de visiteurs, les reliant à des sites et à des expériences d’importance nationale dans toute la région. Il s’agit notamment du parc National de Banff, des Badlands canadiens, des lacs Waterton, des montagnes Rocheuses et de nombreuses expériences authentiques de tourisme autochtone.

Engagés dans la croissance et la prospérité des diverses communautés sur ces terres traditionnelles, les aéroports de Calgary soutiennent la vie, le travail et les loisirs de ceux qui habitent et visitent les régions que nous desservons.



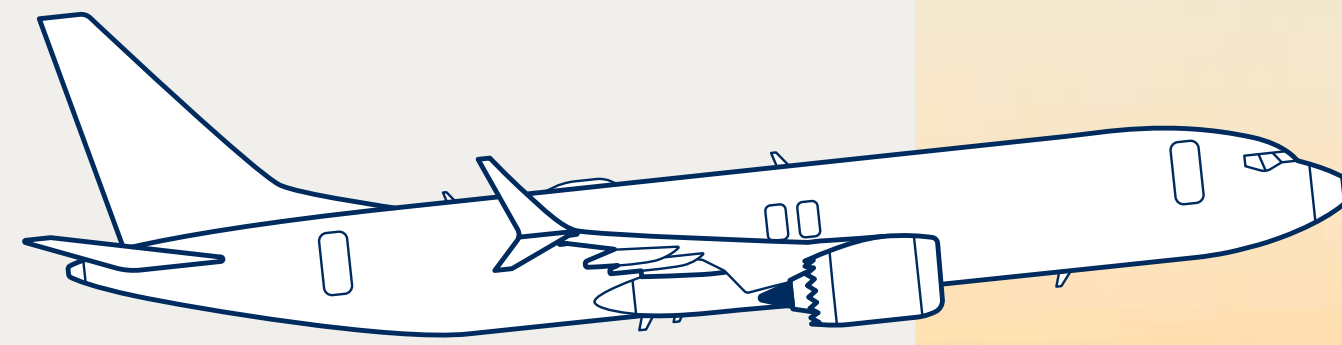

Table des matières

Lettre du président du conseil d'administration.	04	06 Opérations	23
Message du président et directeur général	05	07 YBW Springbank	27
01 À propos de Calgary Airports	06	08 Personnes et communauté	30
02 Performance	10	09 Accessibilité.	37
03 Expérience YYC.	14	10 Technologie	39
04 Infrastructure et projets.	17	11 Développement durable	41
05 YYC AeroNex	21	12 Gouvernance	44





Lettre du président du conseil d'administration

En 2025, Calgary Airports a connu une année exceptionnelle en termes de progrès et de croissance. Cela est évident tant à l'aéroport international de Calgary YYC qu'à l'aéroport Springbank YBW, qu'il s'agisse de l'efficacité du nouveau point de contrôle centralisé des passagers dans l'aérogare des vols intérieurs, du site du projet de développement YYC AeroNex à l'extrémité sud des terrains de l'aéroport ou de l'aspect nouveau de notre nouvelle marque.

Ces réalisations n'auraient pas été possibles sans l'engagement inébranlable de l'équipe de Calgary Airports en faveur de la qualité du service, de l'innovation et d'une stratégie audacieuse. Sous la direction de Chris Dinsdale, YYC maintient sa position de moteur économique clé pour la région, en permettant à Calgary de rester en contact avec le reste du Canada et du monde. L'équipe dirigeante a traversé les turbulences de ces dernières années avec créativité et flexibilité, pour guider YYC vers un avenir passionnant.

Je suis reconnaissante à chacun des membres du conseil d'administration, qui ont fait preuve d'une perspicacité, d'une stabilité et d'un soutien inestimables au cours de mon mandat de président. Grâce à leur engagement et à leur perspicacité, je laisse Calgary Airports entre de bonnes mains au moment où je m'apprête à quitter mes fonctions à la fin de l'année.

J'ai eu le privilège de présider le conseil d'administration et je suis très heureuse que Nancy Foster prenne la relève en août 2026. Je sais que les solides antécédents de Nancy en matière de leadership d'entreprise et sa contribution de longue date à la communauté de Calgary fourniront l'expertise nécessaire pour mener YYC vers son prochain chapitre.

Merci,

Andrea Robertson

Message du président et directeur général

Par un matin glacé de novembre dernier, un groupe d'entre nous de Calgary Airports s'est réuni avec des partenaires de valeur pour célébrer la réouverture de la piste ouest. Cela faisait suite à deux ans de travaux ayant mené à une reconstruction complète de la piste de quatre kilomètres. Le projet a été livré sous le budget, dans les délais et avec un dossier de sécurité presque parfait, le tout sans interrompre les vols en cours. Et, debout dans le vent d'hiver avec l'équipe, devant cette vue spectaculaire sur le centre-ville de Calgary et les montagnes au loin, j'ai réfléchi à l'ampleur de ce projet — un travail essentiel qui nous prépare à des décennies de croissance. Je me suis dit : ce n'est que le début.

Depuis mon arrivée à Calgary Airports en 2023, nous avons fixé des cibles ambitieuses : des indicateurs de performance (KPI) en matière de revenus, de croissance des passagers, de qualité et d'amélioration des bases financières, le tout visant un objectif à court terme — devenir le meilleur aéroport au Canada d'ici 2030. En 2025, nous avons établi des bases solides pour nous engager sur cette voie et avons réalisé des progrès significatifs vers nos objectifs.

Malgré les turbulences de l'année — vents contraires géopolitiques et incertitudes liées aux voyages transfrontaliers, perturbations de la chaîne d'approvisionnement, conflits de travail chez des partenaires clés — Calgary Airports a terminé l'année avec une croissance du trafic passagers de 2,7 %, l'ajout de 13 liaisons directes, ainsi qu'une réduction du ratio d'endettement et une amélioration de la qualité, parmi plusieurs autres réussites.

Nous avons assuré un soutien fluide à titre d'aéroport hôte du Sommet du G7 de Kananaskis en juin, amorcé le déploiement d'une stratégie axée sur l'avenir en matière d'IA et de données, regroupé trois points de contrôle de sécurité domestiques en un seul pour améliorer l'efficacité et l'expérience passager, et annoncé les deux premiers partenaires de YYC AeroNex, une initiative de développement du secteur aéronautique visant à diversifier les sources de revenus à long terme tout en stimulant l'économie locale.

Avec nos partenaires du secteur aérien canadien, nous avons travaillé à faire avancer des réformes réglementaires à tous les niveaux, en réalisant des progrès concrets sur plusieurs enjeux stratégiques. Grâce à l'avancement de l'ensemble de nos cibles stratégiques, Calgary Airports est bien positionné pour 2026 et les années à venir,

tant pour YYC Calgary International Airport que pour YBW Springbank Airport. Cette année, les travaux de YYC AeroNex commenceront, la phase II du contrôle centralisé des passagers sera complétée, des progrès importants seront réalisés pour la remise en état du Concourse B et les premiers travaux liés au pôle commercial de Kananaskis seront lancés. Nous poursuivrons également d'importants projets visant à améliorer l'expérience passager, à diversifier les revenus et à optimiser et bonifier nos installations terminales existantes.

Je tiens à remercier le conseil d'administration de Calgary Airports pour sa confiance et son appui, ainsi que l'équipe de YYC pour sa vision, son expertise et son travail quotidien. Ensemble, nous sommes déterminés à bâtir une culture organisationnelle forte, à offrir des services aéroportuaires exceptionnels à la région et à créer une communauté aéroportuaire prospère et résiliente pour les générations à venir.

Merci,



Chris Dinsdale



Bienvenue sur YYC



2025 a apporté une nouvelle direction — et un nouveau regard — à Calgary Airports. Après plus d'un an d'engagement à l'échelle de l'organisation dans la planification de la stratégie, le développement d'une vision et de valeurs renouvelées, et près d'un an dans le laboratoire de conception, nous avons présenté notre nouvelle marque.

La marque YYC a été créée pour aider Calgary Airports à communiquer clairement qui nous sommes et pourquoi nous existons. Elle nous permet de nous exprimer d'une seule voix auprès de nos clients, de nos partenaires commerciaux, de notre équipage et de l'ensemble de l'écosystème aéroportuaire, et renforce les principes qui sous-tendent tout ce que nous faisons.

À propos de Calgary Airports

L'Administration Aéroportuaire de Calgary (connue sous le nom de Calgary Airports) est une société sans capital-actions, constituée en vertu de la Regional Airports Authorities Act de la province de l'Alberta, avec des baux à long terme du gouvernement du Canada, responsable de l'exploitation, de la gestion et du développement sûrs et efficaces de l'aéroport international YYC de Calgary et de l'aéroport YBW de Springbank.

EN 2025, YYC A ÉTÉ NOMMÉ

Aéroport de l'année

PAR L'ASSOCIATION DES PILOTES DE LIGNE





Nos principes

Travail d'équipe

: Nous entretenons des relations solides avec notre équipe, nos partenaires et la communauté, fondées sur la collaboration, l'inclusion et la confiance.

Fiabilité

: Nous plaçons nos clients et nos partenaires au centre de toutes nos actions et veillons à ce que leurs voyages et leurs interactions avec nous soient accueillants, efficaces et mémorables.

Ingéniosité

: Nous embrassons l'innovation et nous nous adaptons avec agilité pour répondre aux besoins changeants de nos hôtes, de nos partenaires et de nos équipes.

À mesure que notre marque prend vie à YYC et à YBW, notre travail s'appuie de plus en plus sur notre mission, notre vision et notre ambition. Cette nouvelle identité nous permet d'aller de l'avant avec clarté et confiance, en appuyant un avenir axé sur une croissance réfléchie et le progrès.

Responsabilité

: Nous nous imposons les normes les plus élevées et tenons nos promesses avec intégrité et excellence.

Intendance

: Nous nous engageons à adopter des pratiques durables qui favorisent la résilience de notre environnement, de notre communauté et des générations futures.

Cœur

: Nous célébrons notre rôle de champions de Calgary et de l'Ouest canadien, en reflétant l'esprit de notre région dans tout ce que nous faisons.

Notre cri de ralliement de YYC

Il y a une raison pour laquelle nous sommes toujours à la recherche de nouveaux horizons.

C'est parce que nous vivons dans un endroit où l'on peut voir à l'infini.

Nous appartenons à un héritage de penseurs, de danseurs de nuages et d'explorateurs.

Notre métier est d'élever les gens et, chaque jour, nous créons des passerelles vers de nouveaux lieux et de nouvelles possibilités.

Nous sommes une porte d'entrée sur le monde. Nous sommes un port sûr et une nouvelle aventure.

Nous sommes un visage amical dans un endroit inconnu, et nous sommes le confort du foyer.

Nous sommes YYC.

Voir la vidéo 



S'élever plus haut



Pour la première fois de notre histoire, YYC a connu deux mois consécutifs de flux record de passagers au cours de l'été 2025. En juillet et en août, plus de deux millions de passagers ont transité par l'aéroport.

Les partenaires aériens de Calgary Airports ont surmonté l'incertitude politique de 2025 avec résilience et en gardant à l'esprit la croissance future. Le nombre total de passagers a augmenté de 2,7 % par rapport à 2024, ce qui représente l'une des plus fortes hausses parmi les aéroports canadiens. Au début de l'année, Calgary a ajouté sa 100^e destination directe historique, le vol sans escale d'American Airlines vers l'aéroport LaGuardia à New York.

NOMBRE TOTAL DE PASSAGERS :

19,4 millions

▲ 2,7 % PAR RAPPORT À 2024

PASSAGERS NATIONAUX :

13,1 millions

▲ 3,4% PAR RAPPORT À 2024

PASSAGERS TRANSFRONTALIERS :

3,7 millions

▼ 3,4% PAR RAPPORT À 2024

PASSAGERS INTERNATIONAUX :

2,6 millions

▲ 6,2 % PAR RAPPORT À 2024



108

Destinations sans escale

CINQ PRINCIPAUX PARTENAIRES AÉRIENS :
WestJet, Air Canada, Flair,
United Airlines, Porter

13

13 NOUVELLES ROUTES DIRECTES AJOUTÉES :

Anchorage, Alaska
Cozumel, Mexique
Guadalajara, Mexique
New York LaGuardia
Mexico City, Mexique
Munich, Allemagne
Panama City, Panama
Puerto Escondido, Mexique
Puerto Plata, République dominicaine
Raleigh-Durham, Caroline du Nord
Sydney, Nouvelle-Écosse
Sudbury, Ontario
Tepic, Mexique



RECETTES TOTALES

541,0 M\$

▲ 4,3 % PAR RAPPORT À 2024

RECETTES AÉRONAUTIQUES

100,1 M\$

▼ 1,1 % PAR RAPPORT À 2024

REVENUS NON AÉRONAUTIQUES

212,8 M\$

▲ 5,7 % PAR RAPPORT À 2024

REVENUS DES FRAIS D'AMÉLIORATION AÉROPORTUAIRE

228,1 M\$

▲ 5,5 % PAR RAPPORT À 2024

[Cliquez ici](#) pour
consulter le rapport
financier complet

DÉPENSES DE FONCTIONNEMENT
DIRECTEMENT CONTRÔLABLES

217,4 M\$

▲ 1,6 % PAR RAPPORT À 2024

IMPÔT FONCIER PAYÉ À LA VILLE DE CALGARY

21,3 millions de
dollars en 2024

22,5 millions de
dollars en 2025

PAIEMENT DU BAIL À TRANSPORTS CANADA

53,0 millions de
dollars en 2024

56,0 millions de
dollars en 2025

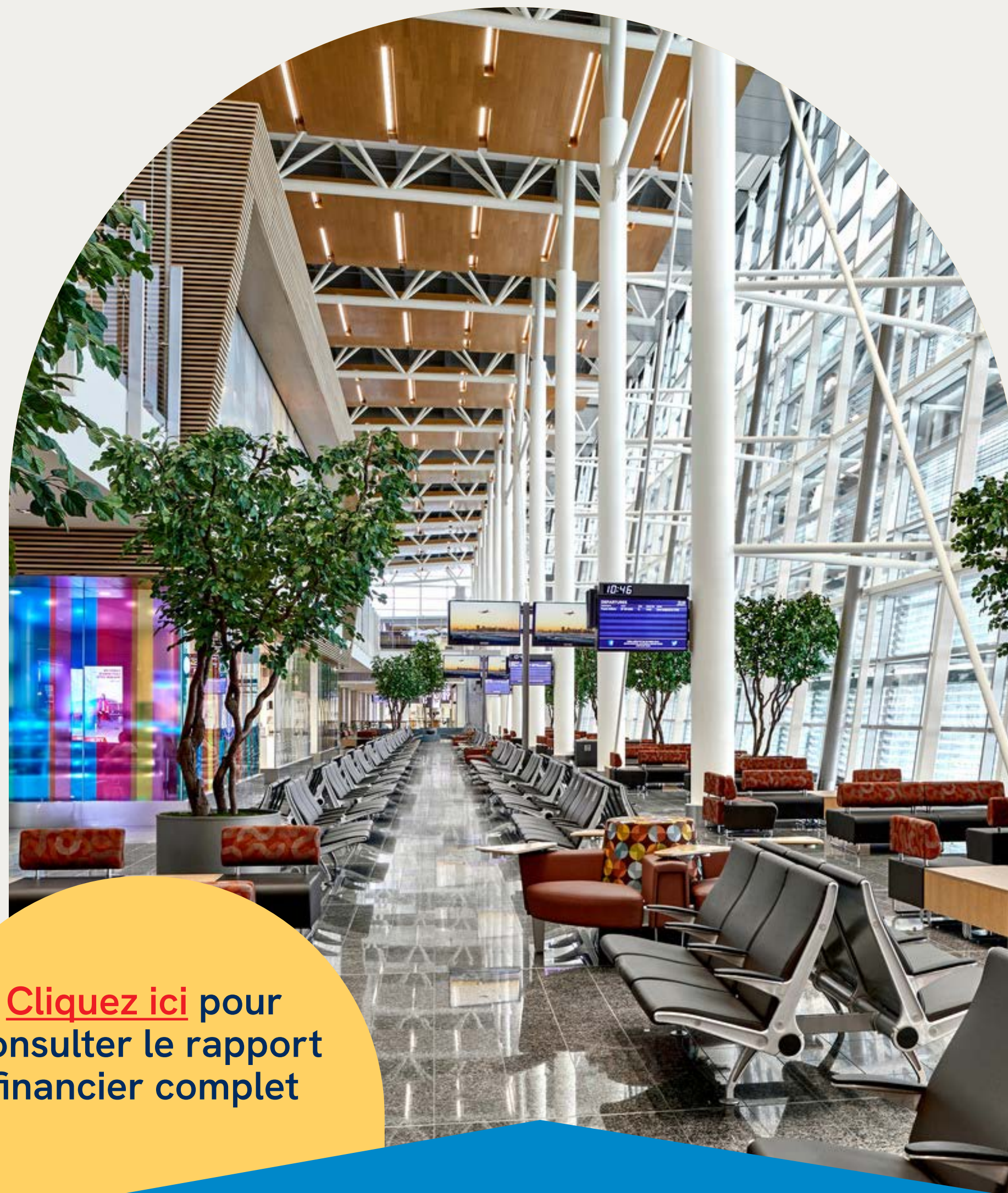

L'hospitalité du trottoir à la porte d'embarquement



En 2025, nous nous sommes attachés à faire connaître Calgary au monde entier. Des restaurants et des détaillants ont participé à une campagne Made in Canada, mettant en avant des produits et des offres fabriqués ici, chez nous.

En octobre, la célèbre chef de Calgary Nicole Gomes a ouvert Wander dans le hall C, complétant ainsi une sélection de points de vente locaux à YYC qui comprend Phil & Sebastian Coffee, Vin Room, Deville Coffee et Chachi's.

Nous sommes également en train de réimaginer l'expérience du salon avec le nouveau salon Aspire dans le hall E. Fruit d'une collaboration entre Swissport et WestJet, le salon offre aux passagers une touche de nature avec son thème de jardin et ses plantes vivantes. Exploité selon un modèle de paiement à l'utilisation, le salon offre aux voyageurs transfrontaliers un autre moyen de se détendre avant le décollage.



7

Ouvertures de commerces et d'établissements d'accueil en 2025

PRIX DU CHAPEAU BLANC DU MAIRE

Chris Niergarth

DIRECTEUR GÉNÉRAL,
DÉVELOPPEMENT DU COMMERCE DE
DÉTAIL ET DE L'HÔTELLERIE

MEILLEUR BAR D'AÉROPORT (< 20 M PASSAGERS)

Vin Room

2025 PRIX FAB DE L'ALIMENTATION ET
DES BOISSONS DANS LES AÉROPORTS



La caravane du Stampede de Calgary s'est jointe à nous pour un salut matinal à YYC sur le thème de l'Ouest, sous un ciel bleu éclatant. Notre petit-déjeuner annuel de crêpes a attiré des centaines d'équipages, de partenaires et de passagers.

Perfectionner notre stationnement

L'équipe chargée du stationnement et du transport terrestre à Calgary Airports est à la pointe de l'industrie en matière d'innovation, de planification et de marketing, ce qui se traduit par une augmentation des recettes d'année en année. En 2025, Park YYC a mis en place un processus simplifié d'entrée et de sortie du stationnement. Trente-cinq scanners mis à niveau avec la technologie des codes QR sont plus efficaces et plus résistants, ce qui permet de réduire la maintenance et les temps d'arrêt et d'améliorer l'expérience des clients.

PRIX APEX 2025 DE L'INTERNATIONAL
PARKING & MOBILITY INSTITUTE

Park YYC

JUIN 2025 : FLIXBUS COMMENCE À DESSERVIR

**Banff, Edmonton, Lethbridge,
Red Deer et Saskatoon**



Ce que nous construisons

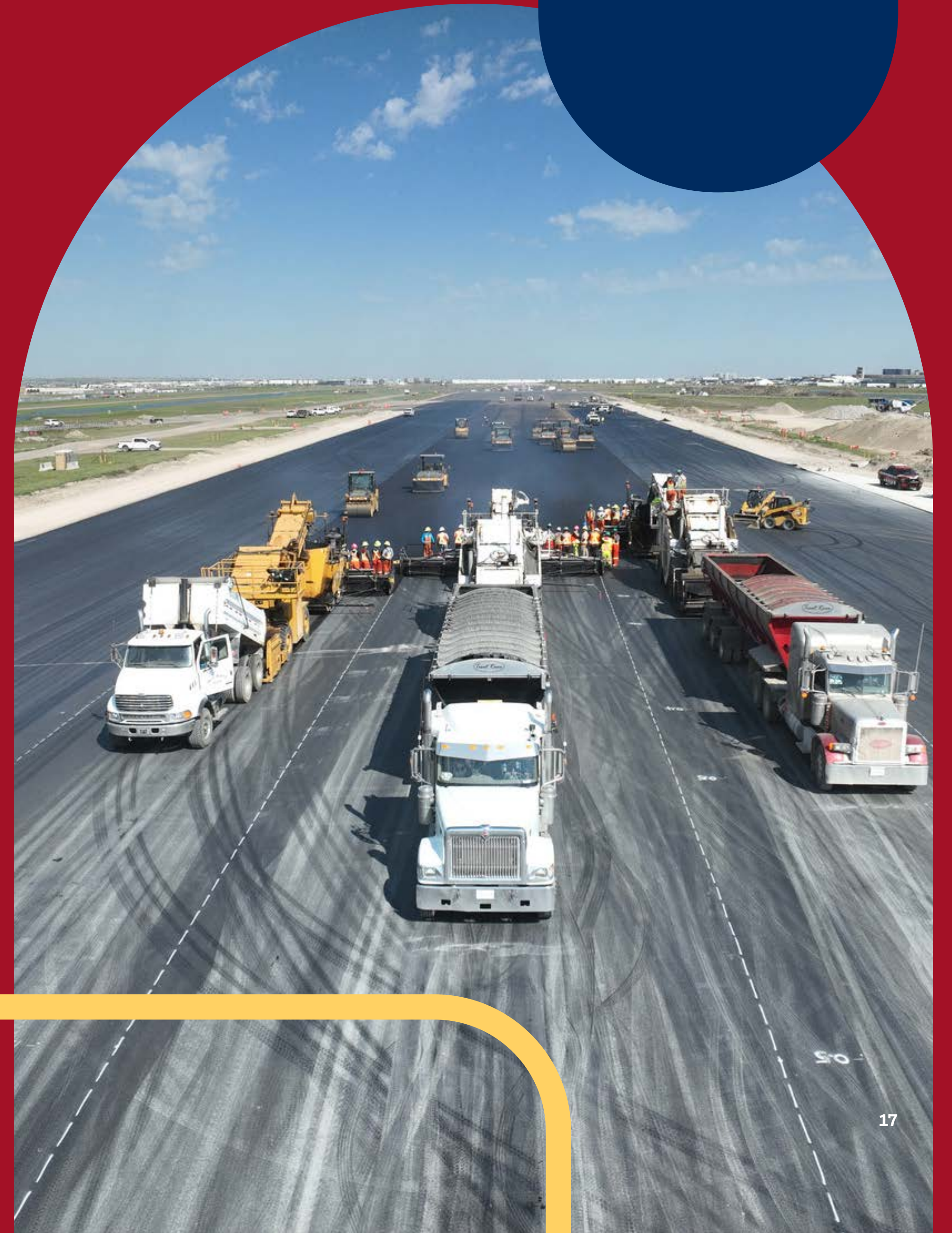
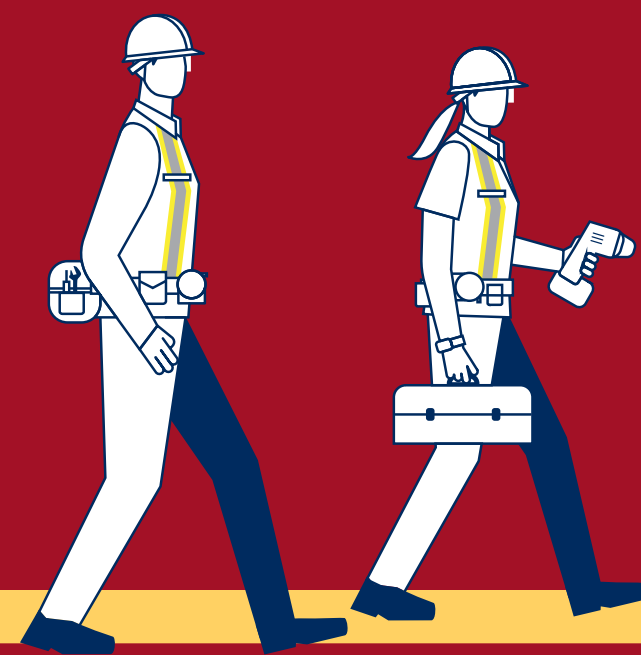

Le hall B de l'aéroport international de Calgary (YYC) a été construit à l'origine en 1976 pour accueillir des passagers et passagères nationaux et internationaux pendant plus de 40 ans.

Le 5 août 2024, il a été frappé par une énorme tempête de grêle qui a causé des dommages. Tout au long de l'année 2025, les travaux se sont poursuivis dans le hall B afin de le remettre en état et de rouvrir les portes aux voyageurs le plus rapidement possible. Le hall B restauré, dont l'ouverture est prévue en 2027, présentera un espace rafraîchi et axé sur les passagers, tout en préservant la vue imprenable sur le centre-ville de Calgary et les montagnes Rocheuses.

En consultation avec les compagnies aériennes et les partenaires commerciaux, le hall B restauré répondra également aux exigences modernes en matière d'accessibilité et offrira une meilleure durabilité. Il s'agit de l'un des trois grands projets d'infrastructure 2025 qui transformeront l'expérience des passagers, des partenaires et de l'équipage de l'Aéroport International YYC de Calgary pour les décennies à venir.

60,000 pieds carrés

RECONSTRUCTION DU TOIT DU HALL B





Une piste rénovée

Lorsque la piste ouest reconstruite a été inaugurée en novembre dernier, à l’occasion d’une cérémonie de coupe du ruban, elle a marqué la fin d’un remarquable périple de construction de deux ans. Le projet a permis de moderniser des infrastructures qui avaient en partie plus de 85 ans. Après cinq années de planification et de consultation de la communauté, la construction a commencé au printemps 2024, tous les vols étant détournés vers les pistes East et Crosswind. Avec un bilan de sécurité presque parfait, le projet s’est achevé à la fin de 2025, dans les délais et en deçà du budget (financé en partie par le gouvernement du Canada par l’intermédiaire de Transports Canada). Son approche innovante en matière de conception et de construction a permis à West Runway d’être admissible à la première certification Envision Framework de l’Institute for Sustainable Infrastructure pour un aéroport.

LONGUEUR DE LA PISTE OUEST

4km

#NOTINMYCITY

65,000 \$

AMASSÉS PAR L’ENTREPRENEUR DE LA PISTE OUEST ET LES ÉQUIPES DE CONSTRUCTION CREW

DÉCHETS DÉTOURNÉS DE LA MISE EN DÉCHARGE

>90%

DANS LE CADRE DU PROJET DE RÉHABILITATION DE LA PISTE OUEST

LA PLUS BELLE DÉCOUVERTE

Conduites d’eau en bois vieilles de 80 ans sous la piste ouest d’origine

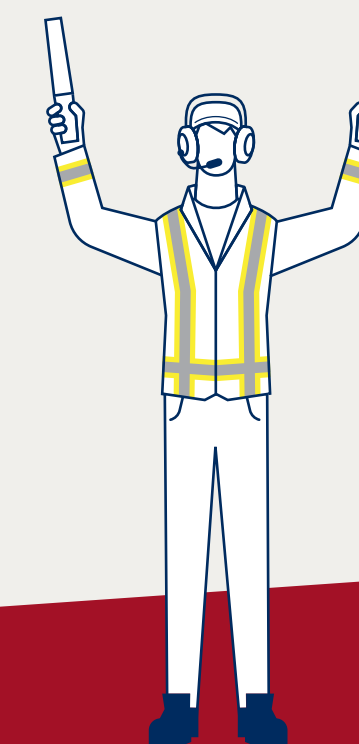

Le dépistage simplifié

La nouvelle infrastructure de la phase I du contrôle centralisé des passagers (phase I) de YYC rend la sécurité plus fluide pour les passagers qui se rendent aux points de contrôle des vols intérieurs. Ils n'ont plus à sortir les liquides, les ordinateurs portables ou les appareils médicaux de leurs bagages à main.

La technologie CT améliorée de l'Administration canadienne de la sûreté du transport aérien (ACSTA) permet de scanner les bagages à main en 3D, ce qui rend l'expérience plus fluide et plus efficace. YYC a été le premier aéroport canadien à utiliser exclusivement des scanners CT.

La fierté de YYC et de l'équipe de projet a été de constater que le jour de l'ouverture, en décembre, tout s'est déroulé sans accroc. Le contrôle de sécurité centralisé regroupe trois points de contrôle en un seul et est situé au centre pour permettre l'accès depuis tous les comptoirs d'enregistrement nationaux avec une file d'attente dédiée à l'accessibilité et aux familles. Dès le premier jour, le concept a été conçu pour offrir aux clients plus d'espace, une orientation plus claire et une plus grande efficacité. Maintenant que la phase I a été lancée avec succès, l'équipe du projet travaille à l'ouverture de la phase II de l'expansion plus tard en 2026.

AUGMENTATION PRÉVUE

>15%

Du nombre de passagers embarqués d'ici 2030

7

Nouvelles voies de contrôle de sécurité



05 | YYC AERONEX

En février 2025, des partenaires, dont Calgary Airports, WestJet, le gouvernement du Canada, le gouvernement de l'Alberta et Calgary Economic Development, se sont réunis avec Lufthansa Technik pour lancer un investissement de plusieurs millions de dollars — une installation d'entretien, de réparation et de révision de moteurs, ainsi que la première cellule d'essai au Canada, construite sur les terrains de YYC.

Les Aéroports de Calgary supervisent la planification, le développement, la construction et le déploiement des installations de Lufthansa Technik.

Il s'agissait du premier projet de YYC AeroNex, un plan à long terme visant à établir des services d'aviation stratégiques pour soutenir les vols de fret et de passagers, en renforçant la connectivité à l'intérieur et à l'extérieur de la ville et de la région et en faisant de Calgary un nœud central du réseau d'aviation nord-américain.

TERRAIN DE YYC PRÊT POUR LE DÉVELOPPEMENT :

900 acres

INVESTISSEMENT DE

172 millions

DE DOLLARS DE LA BANQUE CANADIENNE
D'INFRASTRUCTURE

LES BAILLEURS DE FONDS DE YYC AERONEX

- Aéroports de Calgary
- Banque canadienne d'infrastructure
- Développement économique des Prairies Canada
- Ministère de l'Emploi, de l'Économie et du Commerce de l'Alberta
- Fonds d'investissement Opportunities Calgary



YYC AeroNex fait de Calgary et de sa région un centre stratégique de développement, de formation et d'innovation dans le domaine de l'aviation et de ses services auxiliaires, renforçant ainsi sa position dans la connectivité mondiale du transport aérien. Il devrait attirer des professionnels qualifiés dans la région, améliorer les possibilités de formation et d'éducation dans les technologies de l'ingénierie et les métiers de l'aviation, et créer un réseau durable d'emplois de grande valeur.

Au fur et à mesure de son développement, la plate-forme devrait également attirer dans la région des compagnies aériennes, des entreprises de technologie aérospatiale et d'autres services de soutien spécialisés, créant ainsi un écosystème qui augmentera le PIB global tout en diversifiant et en renforçant les économies locales.

Le prochain développement de YYC AeroNex sera le nouveau simulateur de vol et l'installation de formation de l'Alberta Centre for Excellence, réalisé en partenariat avec la société d'aviation québécoise CAE et l'Université Mount Royal. Le troisième développement immédiat de YYC AeroNex sera annoncé en 2026. Il s'agira d'un important centre de services et de maintenance d'aéronefs à YYC.



Élever nos opérations

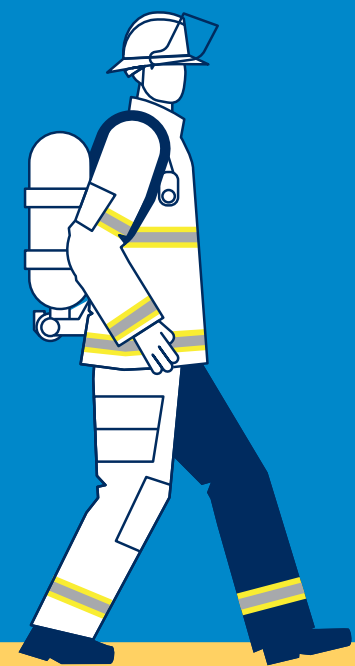

La sécurité et la sûreté étant au cœur de toutes nos activités, le Sommet du G7 en juin a représenté une excellente occasion de mettre en œuvre l'équilibre complexe entre technologie, formation et expertise qui permet à YYC de fonctionner efficacement. En tant qu'aéroport principal du G7 de 2025 à Kananaskis, les équipes de l'organisation ont consacré plusieurs mois à la planification et à la préparation de l'événement, en collaboration avec des partenaires tels qu'Affaires mondiales Canada, Transports Canada, la GRC, le Service de police de Calgary, NAV Canada et l'ACSTA.

Les équipes du Centre d'opérations intégrées ont coordonné leurs efforts avec ceux de leurs collègues des services de sûreté et de sécurité, des opérations aéroportuaires et des opérations au sol pour accueillir les chefs d'État des sept pays membres, ainsi que les représentants invités par le premier ministre Mark Carney de pays et d'organisations tels que le Brésil, l'Ukraine, l'OTAN et la Banque mondiale.

La fluidité et la sécurité des opérations font partie intégrante de tout ce qui se passe à YYC, qui bourdonne comme une petite ville 24 heures sur 24. Bien que le G7 a été rehaussé, la logistique quotidienne sous-jacente de l'événement profite au public voyageur tout au long de l'année.



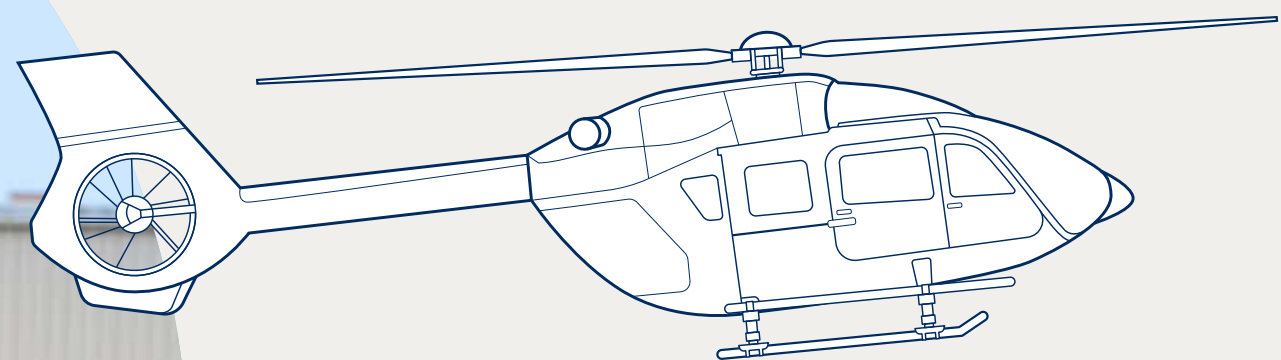

Une réponse réelle à une urgence imaginaire

L'exercice d'urgence grandeur nature 2025 de Calgary Airports a simulé un écrasement d'hélicoptère à l'aéroport de Springbank. Après des mois de planification avec la ville de Calgary et le comté de Rocky View, notre équipe d'intervention d'urgence a travaillé avec des partenaires tels que les services médicaux d'urgence, la GRC, Calgary 911, Rocky View Fire et NAV Canada pour répondre au scénario, qui testait le temps de réponse à un accident d'avion imaginaire près des hangars de Springbank. Les participants ont découvert en temps réel comment communiquer et se coordonner pour intervenir sur une scène active — des apprentissages qu'ils mettront à profit lors des prochains exercices en direct.



En septembre 2025, YYC a été nommé Aéroport de l'année lors de la remise des prix de l'Air Line Pilots Association pour son engagement en faveur de la participation des pilotes et de la sécurité opérationnelle.



Le centre équestre Spruce Meadows a célébré 50 ans de compétition internationale en 2025. Grâce à l'installation unique de fret d'animaux vivants de YYC, les concurrents équins du monde entier peuvent arriver et repartir de l'aéroport en toute sécurité et confortablement.

Une porte d'entrée mondiale pour le fret aérien

La situation géographique stratégique de Calgary en a fait l'un des carrefours logistiques et de fret aérien les plus dynamiques d'Amérique du Nord, avec des vols cargo directs vers l'Asie, l'Europe et partout sur le continent. D'importantes entreprises internationales de logistique et de distribution ont réalisé des investissements majeurs dans la région de Calgary, soulignant son rôle essentiel comme plaque tournante de distribution pour les activités régionales et transfrontalières. Ainsi, le fret aérien à l'aéroport international de Calgary (YYC) a un impact économique important sur la ville et la région environnante.



TOTAL DES ATTERRISSAGES DE FRET À YYC

5 231

LONGUEUR DU CONVOYEUR À BAGAGES DE YYC

18km

Là où le talent s'envole

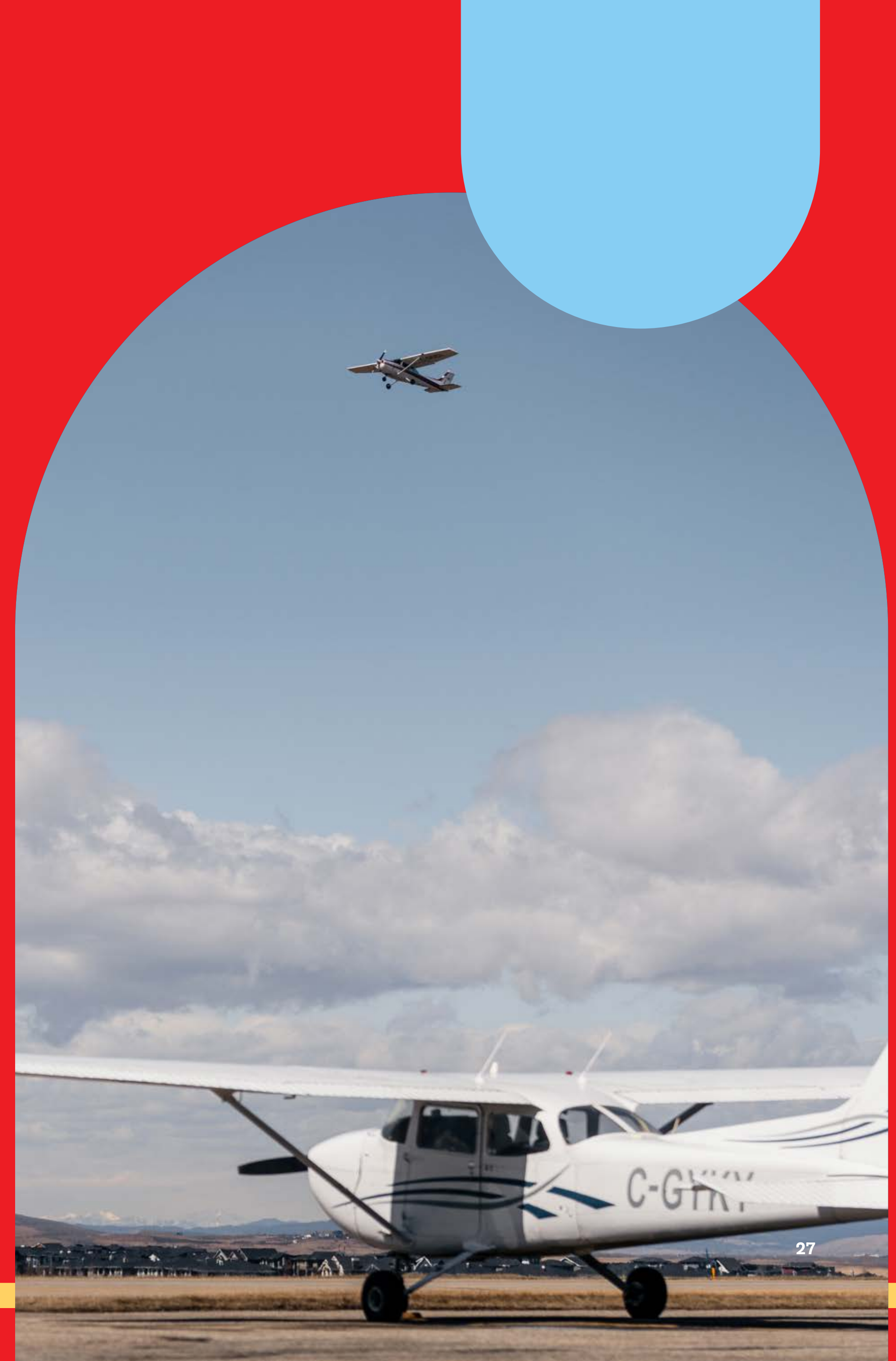

Situé à l'ouest de Calgary, sur l'autoroute 1, l'aéroport YBW Springbank est en activité depuis 1969. Il a été créé à l'origine comme aéroport de délestage pour rediriger les petits avions et réduire le trafic à YYC. Depuis, Springbank est devenu l'un des aéroports les plus fréquentés du Canada en termes de mouvements d'avions.

L'aéroport, le deuxième aéroport ayant le plus grand volume de mouvement d'avions de l'Alberta en 2025, compte plus de 50 hangars et accueille plus de 400 aéronefs.

AUGMENTATION DU TRAFIC
AÉRIEN EN 2024 :

6,8 %

2025 MOUVEMENTS D'AVIONS :

149 804





Sur le terrain de Springbank

Alors que les collectivités résidentielles autour de YBW poursuivent leur croissance, l'aéroport a conclu une entente avec la communauté voisine de Harmony afin de se raccorder au réseau municipal d'approvisionnement et de traitement de l'eau. Une fois le projet complété, YBW n'aura plus à transporter de l'eau depuis son réservoir sur place. Les plans de conception et d'ingénierie ont été approuvés en 2025, et les travaux se poursuivent en 2026.

Et dans l'air

Les mouvements aériens sont nombreux à Springbank, en partie grâce aux cinq écoles de pilotage, dont un centre de formation au pilotage d'hélicoptères, qui ont élu domicile à l'aéroport. L'activité de formation au vol à YBW fournit un pipeline de pilotes qualifiés pour les carrières et le leadership dans le domaine de l'aviation. En 2025, l'Executive Compass Flight Institute a ouvert ses portes à Springbank, parallèlement à une importante expansion du campus d'aviation de Springbank de l'Université Mount Royal.

Piste 08-26

RESTAURÉE AVEC UN REVÊTEMENT COMPLET DE LA CHAUSSÉE

Éclairage LED

LA MODERNISATION DES VOIES DE CIRCULATION CHARLIE ET DELTA

Notre équipe et notre culture



En 2025, l'équipe et la culture de Calgary Airports ont été guidées par une stratégie d'entreprise globale élaborée en 2024.

La stratégie, les objectifs de l'entreprise et les valeurs nouvellement définies ont jeté les bases de l'évolution de notre culture et de nos relations avec la communauté, tant à l'intérieur qu'à l'extérieur de l'organisation. Elle a jeté les bases d'une attention renouvelée aux partenariats, à la réconciliation avec les Autochtones, à l'investissement communautaire et à un cadre permettant de construire et de maintenir une équipe forte, diversifiée et tournée vers l'avenir, le tout enveloppé dans notre nouvelle marque.

391

Membres
d'équipage

88

Nouveaux
employés

LAURÉAT DES

85 meilleurs
employeurs de
l'Alberta

POUR LA 16^E ANNÉE





YYC Expo, notre rassemblement des employés, a ouvert la voie à une année de grands projets et de lancements passionnants, tout en promouvant le travail quotidien d'exploitation et de gestion d'un aéroport sûr, efficace et optimisé.

L'événement comprenait 27 stands dirigés par des départements et remplis de démonstrations interactives, de jeux et de cadeaux. L'équipe a exploré les ateliers du Culture Lab, a participé à une réunion publique avec l'équipe de direction et a eu un aperçu de la nouvelle marque et du Rally Cry, tout cela dans le but d'apprendre, de partager et d'expérimenter ce qui rend notre culture unique.

23

Promotions
internes

16

Mutations
interdépartementales

36

Étudiants en
alternance et
en stage d'été

YYC dans la communauté

Le tournoi de golf caritatif 2025, tenu en août, a pris une dimension supplémentaire en servant d'événement de lancement du programme d'investissement communautaire YYC Wings. YYC Wings vise à créer des retombées durables et significatives en orientant les fonds vers quatre axes prioritaires — l'aviation, les organismes de bienfaisance locaux, les partenariats autochtones et les collaborations avec nos partenaires de l'industrie. Dans ces domaines, YYC Wings gère notamment l'appariement des dons des employés (Crew), les occasions de bénévolat communautaire, les commandites et les partenariats corporatifs à long terme. Depuis son lancement, le programme a permis de verser plus de 150 000 \$ en dons financiers et en contributions en nature à des organismes et associations de notre communauté, en plus des plus de 350 000 \$ recueillis lors du tournoi de golf caritatif 2025.

FONDS DU COQUELICOT DE YYC

18 700\$

Recueillis pour la Légion royale canadienne

VENTES DE CHARITÉ DANS L'AÉROGARE

4 800\$

Recueillis pour Vecova

CLASSIQUE DE GOLF DE BIENFAISANCE 2025

356 700\$

Montant recueilli pour le #NIMC





Un refuge spécial

YYC est fier de se tenir aux côtés de #NotInMyCity dans la lutte contre la traite des êtres humains et l'exploitation sexuelle. En 2025, notre engagement a atteint de nouveaux sommets lors du YYC Charity Golf Classic, où la générosité de nos partenaires et de l'équipage a permis de recueillir un montant record de 356 700 \$ pour #NotInMyCity. Nous avons également introduit la Yellow Rose Soft Room à YYC cette année. Nommé d'après la rose jaune symbolique de l'organisation, cet espace offre une sécurité et une dignité à court terme aux survivants de la traite des personnes qui sont en attente d'un vol ou d'un hébergement. Depuis son ouverture, l'initiative pilote de la salle d'attente a commencé à s'étendre à d'autres aéroports au Canada sous la direction du #NIMC.



REPAS SERVIS

5 400

Au Mustard Seed

DASH-8 POIDS DE L'AVION

67,000 lbs

Tiré par des équipes pour collecter des fonds pour Hope Air



En août, YYC a remis un Smithbilt à la royauté Carly York Jones lors d'une cérémonie des chapeaux blancs sur le thème de la fierté, présidée par le président et chef de la direction, Chris Dinsdale.

Un lieu pour les bénévoles

Pour célébrer les 35 ans du programme de bénévolat White Hat de YYC, nous avons officiellement ouvert le salon des bénévoles Vivian Crandall au niveau des arrivées. Dédié à un chapelier blanc qui a participé au programme depuis le premier jour, le salon est un endroit confortable où les bénévoles peuvent se rassembler, se détendre, rencontrer des amis et s'informer des dernières mises à jour de l'aéroport. Il rend hommage à l'engagement, à la chaleur et aux connaissances encyclopédiques de notre équipe de White Hatters. Avec les membres de l'organisation de thérapie animale Pet Access League Society, ces bénévoles sont au cœur de l'expérience des passagers à tous les niveaux.

PRIX DE L'ÉTOILE MONTANTE DE LA JOURNÉE DES TRAVAILLEURS DE L'AÉROPORT :

Jocelyn Alexander

RESPONSABLE DE LA COMMUNICATION NUMÉRIQUE

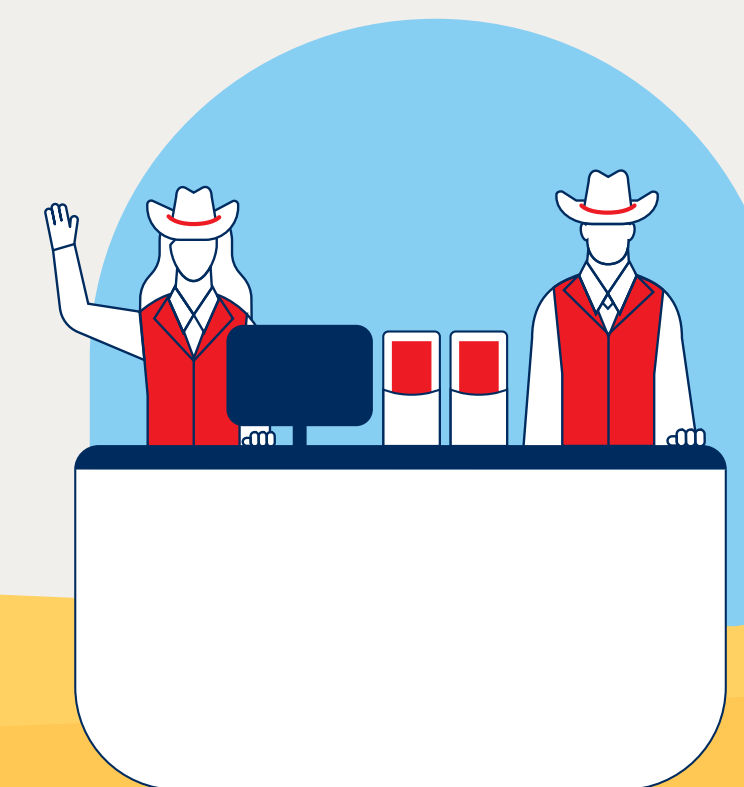

Un plan de réconciliation

Notre stratégie de réconciliation avec les Autochtones s'articule autour de l'écoute, de l'apprentissage et de la création de liens significatifs avec l'histoire et les traditions des nations du Traité 7 et du gouvernement Métis Otimpemisiwak. Cette année, cet engagement s'est concrétisé par des moyens qui ont honoré la culture et invité les visiteurs à en faire l'expérience avec nous : des marchés d'artisans autochtones dans l'aérogare pour la Journée nationale des peuples autochtones et le YYC Stampede Breakfast, un événement en l'honneur de la Journée nationale de la vérité et de la réconciliation et de la Journée de la chemise orange avec le chef Lee Crowchild, ainsi que des investissements dans Miskanawah et le Centre d'amitié autochtone de Calgary.



Un aéroport sans obstacles



Au cours de l'année écoulée, nous avons renforcé notre engagement à créer une expérience aéroportuaire sans obstacles en améliorant les infrastructures, les services, la formation et les programmes de soutien aux passagers. Notre travail s'est concentré sur l'amélioration de l'indépendance et sur l'assurance que tous les passagers peuvent naviguer à YYC en toute confiance.

Cette année a servi à évaluer ce qui fonctionne et à faire appel à des conseillers pour identifier les points à améliorer. En collaboration avec le Conseil des aéroports du Canada, Calgary Airports a créé un module de formation standardisé en accessibilité pour le personnel (Crew) et a analysé l'aéroport sous l'angle de l'accessibilité. Résultat : des normes techniques en langage clair pour le personnel de première ligne, ainsi que des orientations pour les projets en cours de signalisation et d'orientation à l'échelle de l'aéroport.



Concevoir pour l'accessibilité

La première phase du projet de contrôle de sécurité centralisé a été inaugurée en décembre avec une voie réservée à l'accessibilité. Sous la direction du Comité consultatif sur l'accessibilité de l'aéroport de Calgary, ce projet est le résultat d'une attention particulière portée aux principes de conception spécialisée dès le premier jour. Dans le cadre de la conception, les travaux ont commencé sur le centre d'accessibilité adjacent à l'entrée de contrôle, un endroit calme et accueillant pour les passagers qui se préparent à poursuivre leur voyage.



Lorsque les chiens-guides de la Colombie-Britannique et de l'Alberta ont amené leurs chiens à YYC, ils ont eu une vue d'ensemble des procédures de sécurité de l'aéroport, ce qui leur a permis d'améliorer leur formation et de nous donner de précieux commentaires sur l'expérience.



Les journées de l'aviation pour l'autisme ont permis de personnes autistes de bénéficier d'un environnement favorable pour répéter leur voyage à l'aéroport.

L'innovation débarque ici



Cette année, nous avons exploité l'innovation dans l'ensemble de l'organisation. Nous avons simplifié le processus de voyage pour les passagers arrivant et partant de YYC a accru sa productivité grâce au déploiement continu de solutions de données et d'intelligence artificielle au sein des fonctions de gestion et d'administration, et optimisé nos opérations et notre ponctualité aux portes d'embarquement et sur les aires de trafic.

Le contrôle de sécurité centralisé a ouvert à la fin de 2025 avec des portes électroniques automatisées, des écrans d'affichage numériques pour amélioration de l'orientation des passagers et passagères et des appareils de contrôle grâce à la technologie de tomographie par rayons X (CT) de l'ACSTA dans chacune des sept nouvelles voies, faisant de Calgary le premier aéroport canadien à utiliser exclusivement des scanners CT. Ces technologies fonctionnent toutes ensemble pour améliorer l'efficacité des voyageurs.

Tout en mettant en œuvre des solutions innovantes dès à présent, l'équipe technologique de Calgary Airports planifie également pour l'avenir. Deux jeunes entreprises d'IA axées sur les voyages ont été choisies comme premiers occupants de l'Aerospace Innovation Hub à YYC, un partenariat avec WestJet et Innovate Calgary pour soutenir le développement de solutions de voyage intelligentes. Les premières entreprises ont été choisies parce qu'elles se concentrent sur la personnalisation de l'expérience de voyage des clients et sur la rationalisation des décisions fondées sur les données dans l'ensemble des opérations.

Un nouveau réseau

Au début de l'année, YYC est devenu le premier aéroport au Canada à déployer un réseau sans fil privé 5G haute performance. Construit pour la vitesse, le réseau de niveau entreprise renforce la connectivité sur le campus de l'aéroport tout en préparant YYC à la numérisation future.

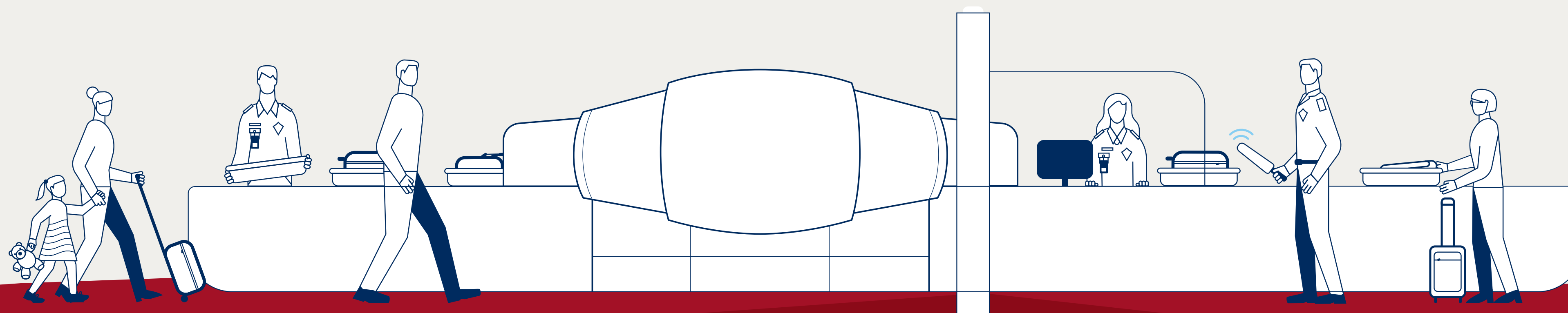

Un avenir plus vert

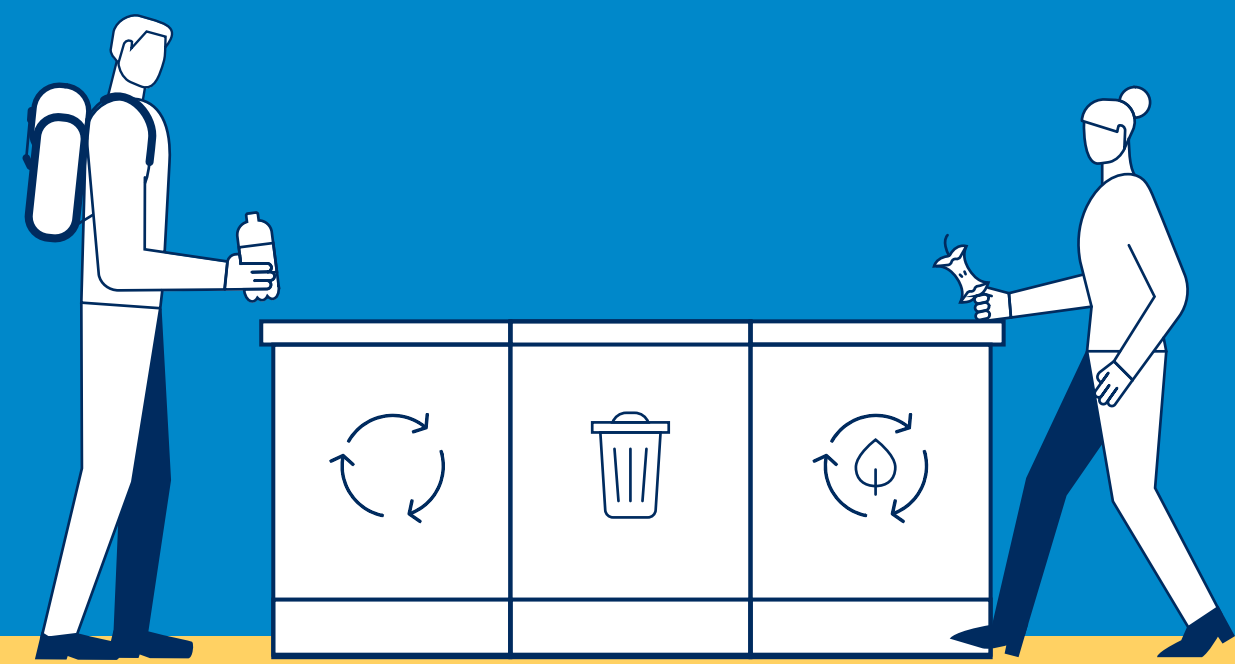

En 2025, Calgary Airports a passé avec succès les audits de durabilité menés par Transports Canada et Environnement et Changement climatique Canada. Les rapports de ces deux organismes soulignent l'attention portée à de nombreux domaines d'intervention à YYC, notamment la gestion et le recyclage des déchets, la gestion de la faune et de la flore, la qualité de l'air et l'utilisation de l'eau.

Les résultats des audits et études passés et en cours ont débouché sur plusieurs plans et programmes pilotes importants, notamment un projet de séparation et de recyclage des déchets des avions à l'arrivée, un plan spécifique pour détourner de la décharge les déchets organiques des opérateurs commerciaux de YYC et les recycler, et l'utilisation de l'eau des bassins d'orage pour arroser les arbres, les aménagements paysagers et les plantes décoratives à l'intérieur et à l'extérieur des aéroports.

LES ÉMISSIONS ONT DIMINUÉ DE 2024

à **2,2%**

BOUTEILLES ET CANETTES RECYCLÉES

~1 million

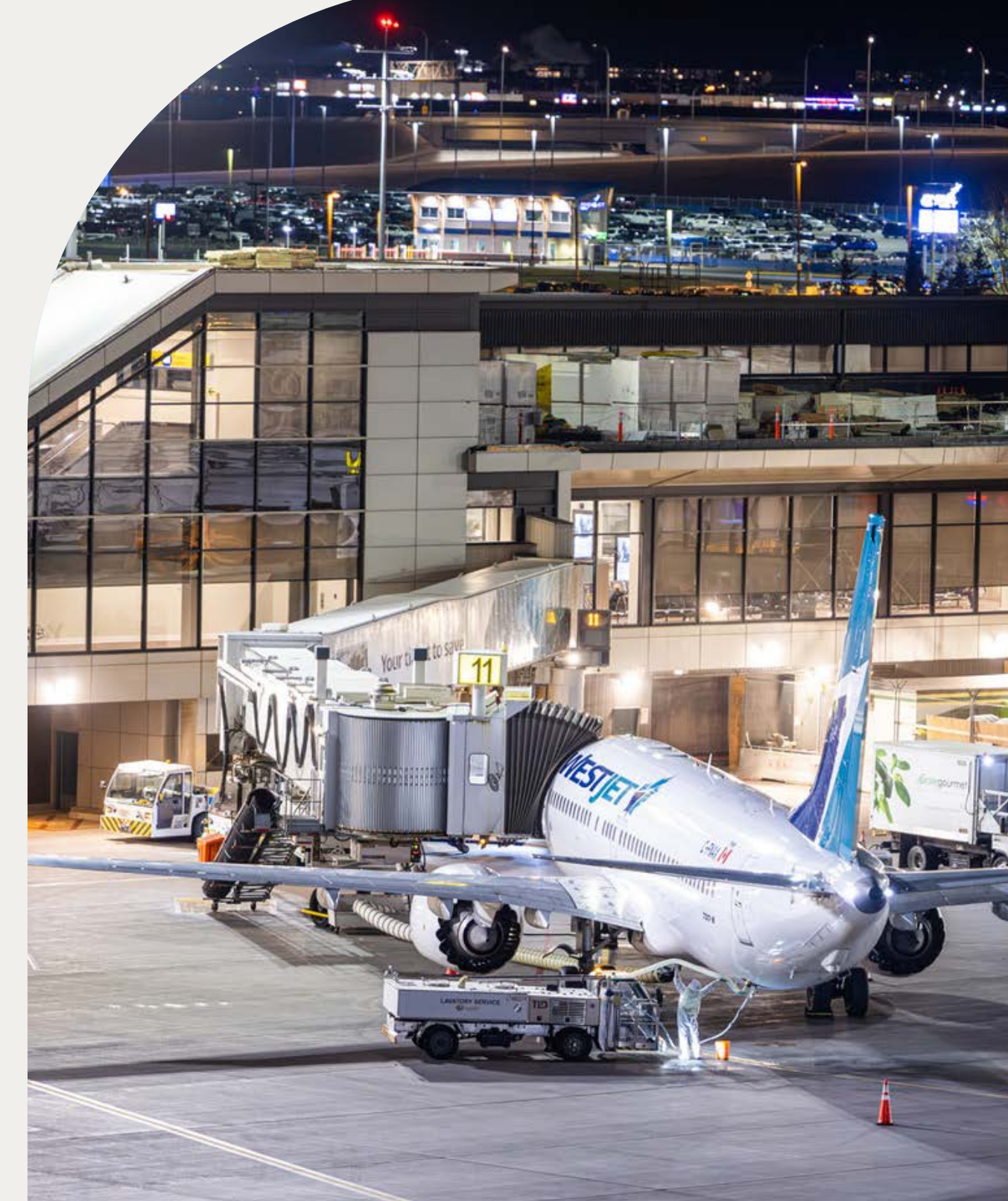



Un projet modèle

Le projet de réhabilitation de la piste ouest, d'une durée de deux ans, a été axé sur la durabilité depuis les premières étapes de la planification jusqu'à la coupure du ruban final, donnant ainsi à Calgary Airports une feuille de route réussie en matière d'initiatives environnementales pour les futurs projets d'investissement. Les travaux sur la piste ouest ont permis de recycler les matériaux de construction, notamment le béton et l'asphalte, de recycler les eaux pluviales au lieu de l'eau potable sur le site, et d'utiliser du béton à injection de carbone pour réduire les émissions globales du projet. Ces mesures innovantes ont permis à WRR d'être en lice pour l'obtention de l'accréditation Envision de l'Institute for Sustainable Infrastructure.

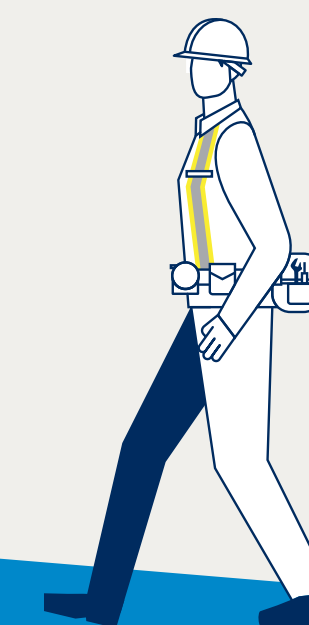

Dans le cadre d'un partenariat avec Honey Meadow Farms, huit ruches installées sur les terres de YYC ont produit 110 kg de miel en 2025 tout en améliorant la biodiversité et la pollinisation.

Gouvernance et responsabilité du conseil d'administration

Le conseil d’administration de l’Administration Aéroportuaire de Calgary (“ Calgary Airports “) s’engage à maintenir une gouvernance d’entreprise solide et efficace. Le conseil d’administration évalue et actualise régulièrement le cadre de gouvernance de Calgary Airports afin de s’assurer qu’il est conforme aux meilleures pratiques émergentes, aux attentes des parties prenantes et aux exigences légales et réglementaires applicables. Cette surveillance continue permet à Calgary Airports de respecter ses obligations en vertu de la Regional Airports Authorities Act (Alberta).

Pour favoriser la viabilité et la réussite à long terme de Calgary Airports, le conseil d’administration joue un rôle de chef de file sur les principales questions de gouvernance, avec un engagement ferme en faveur de l’éthique, de la transparence et de l’intégrité dans l’ensemble de l’organisation.

Le conseil d’administration est chargé de veiller à ce que Calgary Airports remplisse son mandat public : gérer et exploiter l’Aéroport International de Calgary YYC et l’Aéroport Springbank YBW dans l’intérêt général du public de la région environnante et d’une manière qui soit sûre, sécurisée et efficace et qui favorise le développement économique et communautaire par la promotion de l’amélioration des services de transport aérien et de l’expansion de l’industrie de l’aviation.

Outre la supervision de l’orientation stratégique de Calgary Airports, le conseil d’administration supervise la direction, qui est responsable des opérations quotidiennes. Pour favoriser un dialogue ouvert et franc, les membres du conseil d’administration organisent régulièrement des séances à huis clos lors des réunions du conseil d’administration et des comités.

Le conseil d’administration est composé d’administrateurs indépendants, dont on attend qu’ils respectent les normes les plus strictes en matière d’honnêteté et de comportement éthique. Chaque année, les administrateurs réaffirment leur engagement en faveur d’une gouvernance éthique en prenant connaissance du code de conduite professionnelle et de la politique en matière de conflits d’intérêts de Calgary Airports, et en se conformant aux exigences établies en matière de divulgation des conflits d’intérêts réels ou potentiels.

COMPOSITION DU CONSEIL D’ADMINISTRATION

La composition du conseil d’administration reflète la diversité des communautés desservies par Calgary Airports et rassemble des personnes possédant un large éventail d’expériences professionnelles, de compétences et de points de vue. Collectivement, ces dirigeants expérimentés assurent une gouvernance efficace et une surveillance stratégique pour guider les activités de Calgary Airports.

Les membres du conseil d’administration sont nommés par quatre organisations :

- La Chambre de commerce de Calgary (11)
- La ville de Calgary (3)
- Le gouvernement du Canada (2)
- Le comté de Rocky View (1)

Un maximum de 17 administrateurs peut être nommé.

NOM DU MEMBRE DU CONSEIL D’ADMINISTRATION	ORGANISME DE NOMINATION
Jina Abells Morissette	Ville de Calgary
Randolph (Randy) M. Charron	Comté de Rocky View
Dino DeLuca	Comité de planification à long terme de la Chambre de commerce de Calgary
Nancy Foster	Comité de planification à long terme de la Chambre de commerce de Calgary
Andrea Goertz, BComm, MBA, ICD.D	Ministre des Transports
Rodney (Rod) D. Gray	Comité de planification à long terme de la Chambre de commerce de Calgary
Catherine Luelo	Comité de planification à long terme de la Chambre de commerce de Calgary
Manjit K. Minhas	Comité de planification à long terme de la Chambre de commerce de Calgary
Lara Murphy	Comité de planification à long terme de la Chambre de commerce de Calgary
Lisa Oldridge, CFA, ICD.D	Ville de Calgary
Craig Richmond, MBA	Comité de planification à long terme de la Chambre de commerce de Calgary
Phillip (Phil) J. Scheibel	Ministre des Transports
Tracey Zehl, FCA, FCPA, FEA	Ville de Calgary

Chaque membre du conseil d’administration de Calgary Airports est nommé pour un mandat de quatre ans et peut être reconduit pour un mandat supplémentaire, pour une durée maximale de huit ans au sein du conseil d’administration.

Une biographie de chaque administrateur est disponible sur le site www.yyc.com

COMITÉS DU CONSEIL D’ADMINISTRATION

Le conseil d’administration s’engage à veiller à ce que, collectivement, ses administrateurs apportent la combinaison appropriée d’aptitudes, d’expérience et de compétences requises pour assurer une surveillance et une gouvernance efficaces. Cette capacité globale permet à Calgary Airports de s’acquitter de son mandat et de favoriser la réussite à long terme de l’organisation. La matrice des compétences et de l’expérience du conseil sert à identifier les compétences requises et stratégiques et aide les personnes nommées par le conseil d’administration de Calgary Airports à prendre des décisions éclairées concernant les nominations au conseil d’administration.

Le conseil d’administration est composé de dirigeants accomplis dont l’expertise couvre le transport aérien, l’industrie, le commerce, la finance, l’administration, le droit, l’ingénierie, les relations de travail, les intérêts des consommateurs, les technologies de l’information, la cybersécurité, la santé, la sécurité et l’environnement, la gestion du capital humain, l’inclusion et la diversité, la gouvernance d’entreprise, ainsi que les communications et les relations extérieures. Ensemble, les membres du conseil d’administration apportent une vaste expérience dans les contextes locaux et mondiaux, ainsi que dans les secteurs public, privé et à but non lucratif, ce qui permet une supervision complète des activités de Calgary Airports.

Dès leur nomination, les nouveaux membres du conseil d’administration participent à un programme d’orientation structuré. Ce programme comprend des réunions avec le directeur général et les membres de la direction, la participation à des visites de sites et d’installations et des séances d’information détaillées sur les responsabilités du conseil d’administration et les activités de l’entreprise. Les administrateurs bénéficient également d’une formation continue.

COMITÉS

Le conseil d’administration se réunit en fonction des besoins pour mener à bien son mandat et est soutenu par quatre comités permanents, chacun étant responsable devant le conseil d’administration.

Au 31 décembre 2025, les comités permanents et leurs présidents respectifs sont les suivants :

COMITÉ	PRÉSIDENT
Comité d'audit et des finances	Tracey Zehl
Comité des personnes, de la gouvernance et des nominations	Jina Abells Morissette
Comité commercial et immobilier	Philip (Phil) J. Scheibel
Comité de la sécurité et de la résilience opérationnelle	Craig Richmond

Chaque comité permanent fonctionne selon un mandat approuvé par le conseil d’administration, suit un plan de travail annuel et est présidé par un membre du conseil d’administration qui informe régulièrement le conseil d’administration des activités du comité. Le président du conseil d’administration, ainsi que le président du comité des personnes, de la gouvernance et des nominations, sont responsables du maintien et de la protection de l’indépendance du conseil d’administration.

Les sections suivantes décrivent le mandat de chaque comité permanent et incluent un registre des présences des administrateurs aux réunions des comités et du conseil d’administration.

AUDIT ET FINANCES

Le comité d’audit et des finances est chargé de superviser les politiques et les questions de gestion financière. Ses principales responsabilités consistent à examiner et à recommander l’approbation des états financiers annuels de Calgary Airports, de ses budgets d’exploitation et d’investissement, ainsi qu’à superviser la nomination d’un auditeur externe.

Le comité supervise également les questions relatives aux retraites, aux redevances aéroportuaires, aux programmes d’assurance et aux initiatives de lutte contre la fraude et les risques, notamment les programmes de dénonciation, la gestion des risques d’entreprise et les litiges importants. L’auditeur interne fait également rapport au comité d’audit et des finances.

PERSONNEL, GOUVERNANCE ET NOMINATION

Le comité des personnes, de la gouvernance et des nominations supervise les pratiques de gouvernance d’entreprise, la gestion du personnel et les nominations au conseil d’administration. Il est notamment chargé de recommander la structure et la composition du conseil d’administration et de ses comités et de fixer la rémunération des membres du conseil d’administration et des comités (la rémunération des membres du conseil d’administration est indiquée dans le rapport sur les baux fonciers de Calgary Airports).

Le comité fournit des conseils sur les principales politiques de gouvernance, supervise la gestion des déclarations de conflits d’intérêts des administrateurs, tient à jour la matrice des compétences du conseil et supervise le processus d’évaluation des administrateurs. Il formule également des recommandations concernant les nominations des administrateurs et la rémunération du directeur général, et rend compte des questions plus générales relatives aux personnes et à la culture au sein de Calgary Airports.

COMMERCE ET IMMOBILIER

Le comité commercial et immobilier supervise la planification à long terme et les activités commerciales de Calgary Airports. Il est notamment chargé d’examiner et de recommander l’approbation des dépenses d’investissement importantes et des accords de revenus, de superviser les initiatives de planification générale, de contrôler les budgets des projets d’investissement et de superviser les principales activités commerciales.

Les principales activités commerciales comprennent, sans s’y limiter, le développement des services aériens, l’aménagement du territoire et les initiatives en matière de commerce de détail et de propriété commerciale.

SÉCURITÉ ET RÉSILIENCE OPÉRATIONNELLE

Le comité de sécurité et de résilience opérationnelle supervise les fonctions opérationnelles de Calgary Airports, en mettant particulièrement l'accent sur la sécurité. Il est notamment chargé de superviser les opérations de sécurité physique, la qualité des services et l'expérience des passagers, la santé et la sécurité au travail, la préparation aux situations d'urgence, les impacts environnementaux, les initiatives de développement durable, les technologies de l'information et la cybersécurité. Le comité surveille également les projets importants en cours à bord des avions.

PRÉSIDENT DU CONSEIL D'ADMINISTRATION

Andrea Robertson est devenue membre du conseil d'administration le 8 août 2017 et a pris ses fonctions de présidente du conseil d'administration le 17 mai 2023. Son deuxième mandat en tant qu'administratrice a pris fin le 8 août 2025. Le Conseil a choisi que Mme Robertson continue pour une année supplémentaire en tant que présidente non-administratrice, de la manière prévue par les statuts. Le 26 novembre 2025, le conseil d'administration a nommé Nancy Foster au poste de présidente du conseil d'administration à compter du 8 août 2026, afin de permettre une transition ordonnée des responsabilités.

COMPOSITION DE LA DIRECTION

Le conseil d'administration nomme le président et chef de la direction de Calgary Airports et est responsable de l'établissement, de l'examen et de l'évaluation des objectifs annuels du président et chef de la direction. Le Comité des personnes, de la gouvernance et des nominations du Conseil d'administration supervise régulièrement la planification de la relève des autres membres de l'équipe de direction.

Les biographies de chaque membre de l'équipe de direction sont disponibles sur le site www.yyc.com.

- Le conseil d'administration est également chargé de nommer les dirigeants de Calgary Airports.
- Dirigeants de la société (au 31 décembre 2025)
- Chris Dinsdale, président et chef de la direction
- Kirstan Jewell, Directrice des ressources humaines et de la communication
- Chris Miles, Directeur de l'exploitation
- Megan Gupton, directrice de l'information
- Jennifer Pon, Cheffe des finances
- Rob Bachart, Directeur de l'immobilier
- Balázs Bogáts, Directeur commercial
- Janelle Donohue, avocate générale et secrétaire générale

NOM	CONSEIL D'ADMINISTRATION	AUDIT ET FINANCES	PERSONNEL, GOUVERNANCE ET NOMINATION	COMMERCIAL ET IMMOBILIER	SÉCURITÉ ET RÉSILIENCE OPÉRATIONNELLE	PRÉSENCE
Abells Morissette, Jina	7/8	-	5/6	3/4	-	15/18
Charron, Randolph (Randy)	8/8	-	-	4/4	-	12/12
DeLuca, Dino	8/8	4/4	6/6	-	-	18/18
Foster, Nancy	8/8	-	6/6	-	4/4	18/18
Goertz, Andrea	8/8	-	5/6	3/4	-	16/18
Gray, Rodney (Rod) D.	8/8	4/4	-	-	4/4	16/16
Luelo, Catherine	8/8	4/4	-	-	4/4	16/16
Minhas, Manjit K.	6/8	2/4	5/6	-	-	13/18
Murphy, Lara	8/8	-	5/6	4/4	-	17/18
Oldridge, Lisa	8/8	4/4	4/4	-	4/4	20/20
Richmond, Craig	7/8	-	-	4/4	4/4	15/16
Robertson, Andrea	8/8	4/4	6/6	4/4	4/4	26/26
Scheibel, Phillip (Phil)	8/8	4/4	-	4/4	-	16/16
Zehl, Tracey	8/8	4/4	-	-	4/4	16/16

CHANGEMENTS AU CONSEIL D'ADMINISTRATION EN 2025

NOTES

Andrea Robertson

Mandat terminé le 8 août 2025

PRATIQUES DE GOUVERNANCE D'ENTREPRISE

Calgary Airports a mis en place une série de cadres, de systèmes et de programmes pour identifier, évaluer, gérer et atténuer les risques organisationnels, notamment les suivants :

- Une structure organisationnelle définie avec un personnel spécialisé responsable de la sûreté, de la sécurité, de la préparation aux situations d'urgence et de l'intervention.
- Des politiques d'entreprise et des cadres de planification qui traitent des questions de gouvernance, de stratégie, d'exploitation et de finances.
- Des programmes de protection de l'environnement portant sur la qualité de l'air et de l'eau, la gestion des déchets solides, le traitement des matières dangereuses, la protection des espèces menacées et la gestion globale du bruit.
- Un cadre complet d'information et de rapport de gestion qui fournit au conseil d'administration des mises à jour régulières sur les principales performances financières et les questions opérationnelles.
- Des systèmes de gestion de la sécurité bien établis, soutenus par des processus et des procédures documentés.
- Des cadres de notification des incidents qui comprennent des protocoles de réponse et d'action corrective définis.
- Un programme de technologie de l'information et de cybersécurité fondé sur les risques, comprenant des rapports réguliers au conseil d'administration.
- Un programme de gestion des risques de l'entreprise qui évalue la capacité de risque de l'organisation et l'efficacité des contrôles et processus connexes.
- Des programmes d'assurance, d'audit et de conformité conçus pour soutenir l'atténuation des risques et la conformité réglementaire.
- Un programme de communication et d'engagement des parties prenantes.
- Une politique de délégation de pouvoirs qui définit clairement les pouvoirs de la direction et les seuils de décision.
- Une politique de dénonciation soutenue par un service indépendant de réception des plaintes.
- Une fonction d'audit interne qui évalue objectivement l'efficacité des contrôles internes, des systèmes de gestion des risques et des processus d'information financière.

RESPONSABILITÉ À L'ÉGARD DU PUBLIC ET DES PARTIES PRENANTES

Calgary Airports s'engage à collaborer de manière ouverte, transparente et responsable avec le public et ses parties prenantes par le biais de son programme de communication et de relations avec les parties prenantes. Ce programme comprend des processus structurés d'engagement avec le public, les partenaires de l'industrie, les gouvernements, les organismes de nomination et les membres de l'équipage. La responsabilité est soutenue par les mécanismes suivants :

- Une assemblée générale annuelle (AGA) accessible au public.
- Publication du rapport annuel de Calgary Airports, y compris les états financiers audités.
- Un examen indépendant des opérations de gestion et des performances financières, réalisé tous les cinq ans, le dernier ayant eu lieu en 2023.
- Réunions annuelles avec tous les membres du Conseil d'administration, auxquelles assistent les membres du Conseil d'administration et de la direction.
- Respect des exigences du bail foncier de Transports Canada.
- Conformité réglementaire permanente.
- Engagement avec les principales parties prenantes.
- Notification publique des changements de redevances, y compris les frais d'amélioration aéroportuaire (FAA).
- Un comité consultatif communautaire.
- Un programme complet de gestion du bruit.
- Un conseil consultatif sur l'accessibilité.
- Des réunions régulières avec les exploitants et les locataires de l'aéroport.
- Un engagement auprès des élus et des organisations communautaires.
- Un auditeur interne, qui rend compte directement au comité d'audit et des finances.

CONTRATS À SOURCE UNIQUE 2025

Le bail foncier de Calgary Airports avec Transports Canada exige que l'aéroport de Calgary fasse un rapport au conseil d'administration sur tous les contrats qui n'ont pas fait l'objet d'un appel d'offres et dont la valeur est supérieure à 147 000 \$. La politique de la chaîne d'approvisionnement de Calgary Airports définit les paramètres d'un marché à fournisseur unique. Pour tous les contrats à fournisseur unique, une étude de marché a été réalisée afin de confirmer que les prix et les conditions étaient raisonnables.

NOM DU CONTRAT	FOURNISSEUR	MONTANT DU CONTRAT	JUSTIFICATION DE LA SOURCE UNIQUE
Projet de remise en service de la centrale de cogénération de l'aérogare internationale (ITB)	POINT8 POWER SYSTEMS LTD.	458 000 \$	Ce fournisseur est le distributeur de l'Alberta pour le fabricant de l'équipement d'origine. L'étude de marché a également confirmé que les prix et les conditions étaient raisonnables.
Carrelage assorti pour l'expansion du contrôle de sécurité centralisé	JULIAN TILE	450 000 \$	Pour s'harmoniser avec les dalles existantes utilisées pour le projet de contrôle de sécurité centralisé et d'autres projets à venir dans l'aérogare domestique, le produit devait être acheté auprès du fabricant de l'équipement d'origine. L'étude de marché a également confirmé que les prix et les conditions étaient raisonnables.
Remorques de déneigement pour aérodromes	GERRY'S TRAILER SALES	351 500 \$	Ce produit est spécifique aux opérations sur les aérodromes. Aucun autre fournisseur n'a donc été en mesure de fournir un devis pour un produit similaire. L'étude de marché a également confirmé que les prix et les conditions étaient raisonnables.
Tapis assorti – Vestibules de l'aérogare internationale	MILLIKEN & COMPANY	219 000 \$	Pour assortir la moquette existante utilisée dans l'aérogare internationale (ITB), le produit devait être acheté auprès du fabricant de l'équipement d'origine. L'étude de marché a également confirmé que les prix et les conditions étaient raisonnables.
Amélioration de la conception mécanique et électrique – Bassins environnementaux	GHD LIMITED	177 000 \$	Il a été demandé à ce fournisseur de développer une conception basée sur sa proposition précédente, qui a été sélectionnée dans le cadre d'un processus d'approvisionnement concurrentiel. L'étude de marché a également confirmé que les prix et les conditions étaient raisonnables.

YYC **YBW**

Aéroports de
CALGARY
Airports